

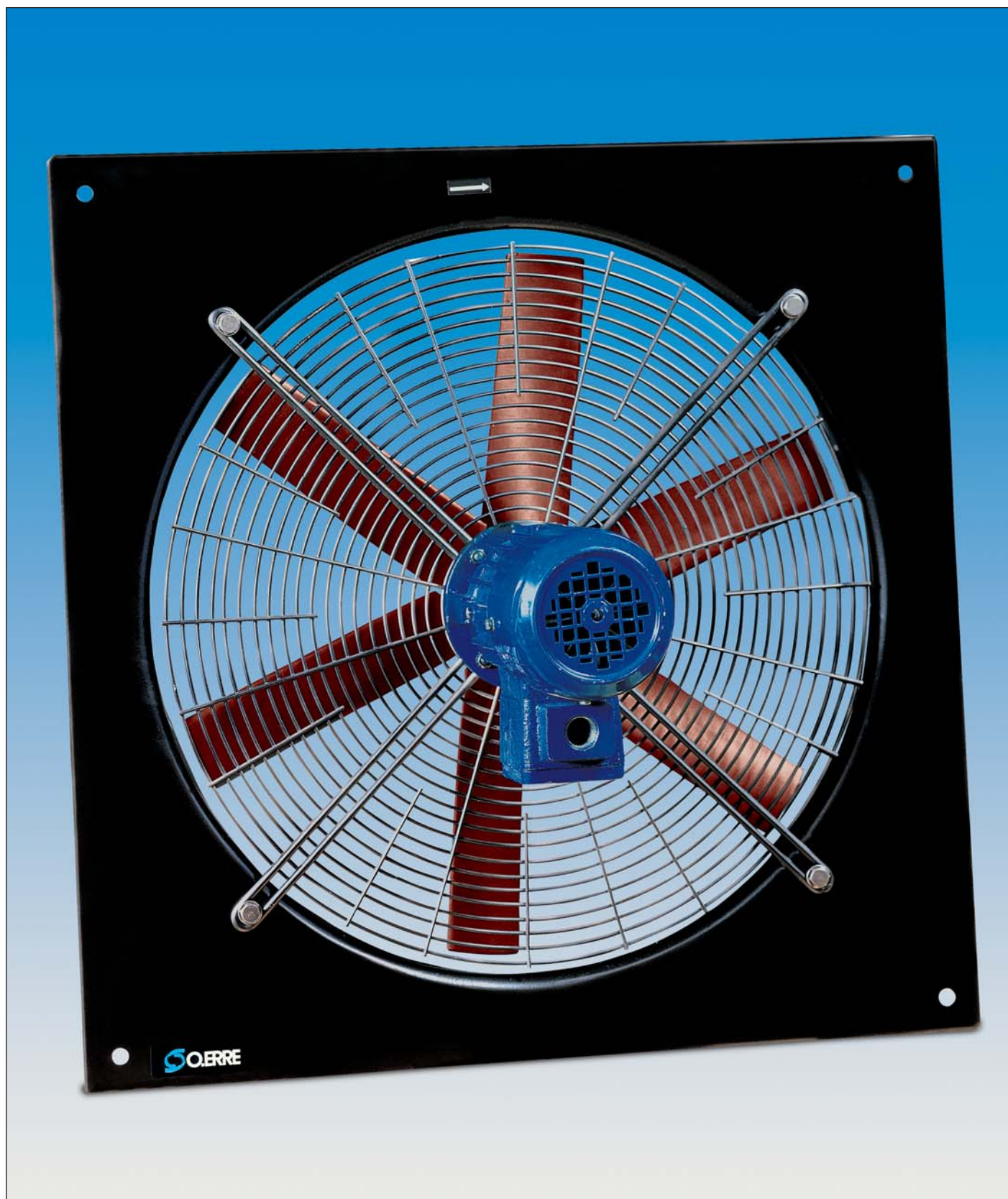

AXIÁLNE VENTILÁTORY VÝBUCHU ODOLNÉ  
**EB Ex-ATEX** CESA schválené N.03 ATEX 251



# AXIÁLNE VENTILÁTORY VÝBUCHU ODOLNÉ EB Ex-ATEX

CESI schválené N.03 ATEX 251



- Certifikované axiálne ventilátory odolné výbuchu s možnosťou montáže na stenu a panel, pre odsávanie vzduchu cez stredne dlhé a dlhé potrubie vyrábané v zhode s ATEX direktívou 94/9/EEC platnou v EU od 1. júla 2003. Tieto výrobky sú bezpečné pre množstvo aplikácií v komerčnej a priemyselnej sfére, kde je riziko explózie a okolitá atmosféra obsahuje plyn, prach alebo výpary s vysokým rizikom výbuchu.
- Celý výrobok je certifikovaný CESI s certifikačným označením CESI n°03 ATEX 251.
- Odvolávacie normy: EN 13463-1: 2003 pr EN 14986: 2005.
- Skupina ventilátorov II, kat. 2 pre plyny, konštrukčná bezpečnosť c, max. teplota T4 (135°C).
- Klasifikované pre zóny 1 a 2.
- Tieto testy obsahujú špecifické bezpečnostné testy a skúšky pre splnenie uvedenej direktívy.
- Teleso je z plechu, upravené epoxidovým náterom. Vrtuľa z polymerického materiálu s veľkým odporom, vyvážená staticky aj dynamicky, samozhášavý materiál s vysokou elektrickou vodivosťou.
- Dosiahnuteľný výkon od 900 do 4500 m<sup>3</sup>/h.
- Motor s krytím IP55 dodaný s kábelovou priechodkou pre prepojenie káblov od  $\varnothing$  10 do  $\varnothing$  11,5 mm.

## Rozmery

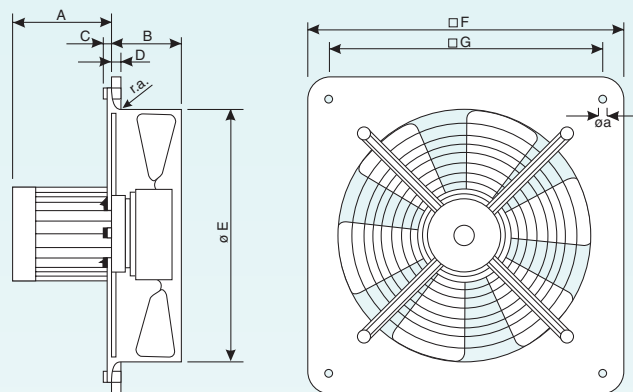

CE



Model	A	B	C	D	E	F	G	r.a.	ø a	kg
EB 25 4M Ex-ATEX	205	70	9	8	260	340	290	15	7	10
EB 25 4T Ex-ATEX	205	70	9	8	260	340	290	15	7	9
EB 30 4M Ex-ATEX	205	70	9	10	312	390	340	15	9	10
EB 30 4T Ex-ATEX	205	70	9	10	312	390	340	15	9	9
EB 35 4M Ex-ATEX	205	85	10	12	365	460	410	15	9	11
EB 35 4T Ex-ATEX	205	85	10	12	365	460	410	15	9	10
EB 40 4M Ex-ATEX	205	85	10	12	415	510	460	15	11	12
EB 40 4T Ex-ATEX	205	85	10	12	415	510	460	15	11	11
EB 50 4M Ex-ATEX	205	90	10	15	515	630	580	15	11	14
EB 50 4T Ex-ATEX	205	90	10	15	515	630	580	15	11	13

- Vyrobené v zhode s požiadavkami 89/392/CE direktívy a s Európskymi štandardami EN 292, časť 1 a 2, EN 294 a IEC 204-1 a 2.

## Technické parametre

Model	Kód	Označenie	Motor	Výkon m <sup>3</sup> /h	Pmax mm H <sub>2</sub> O	Počet pólov	W	Men. prúd v A pri 230V	Men. prúd v A pri 400V	Lp dB (A) 2m	Ot./min.
EB 25 4M Ex-ATEX	OW 354 3	II 2G c T4	jednofázový	900	10	4	120	0,70	-	55	1460
EB 25 4T Ex-ATEX	OW 357 6	II 2G c T4	trojfázový	900	10	4	100	0,67	0,39	55	1460
EB 30 4M Ex-ATEX	OW 355 0	II 2G c T4	jednofázový	1500	8,3	4	140	0,75	-	59	1400
EB 30 4T Ex-ATEX	OW 359 2	II 2G c T4	trojfázový	1500	8,3	4	125	0,69	0,40	59	1430
EB 35 4M Ex-ATEX	OW 356 8	II 2G c T4	jednofázový	2250	10	4	160	0,80	-	62	1350
EB 35 4T Ex-ATEX	OW 360 0	II 2G c T4	trojfázový	2250	10	4	150	0,72	0,42	63	1400
EB 40 4M Ex-ATEX	OW 350 1	II 2G c T4	jednofázový	2900	9	4	180	0,85	-	65	1290
EB 40 4T Ex-ATEX	OW 361 8	II 2G c T4	trojfázový	2900	9	4	180	0,74	0,43	66	1350
EB 50 4M Ex-ATEX	OW 351 9	II 2G c T4	jednofázový	4500	14	4	210	1,00	-	70	1200
EB 50 4T Ex-ATEX	OW 362 6	II 2G c T4	trojfázový	4500	14	4	230	0,78	0,45	72	1270